

PIONER 14 Active



(Abbildung enthält Zubehörartikel)

DAS „VOLKSBOOT“

Das PIONER 14 Active kombiniert klassische Linien und gute Fahreigenschaften mit modernen Details und schönem Design. Kranösen oder Festmacheraugen sind in den Rumpf integriert. An Backbord ist ein längliches Staufach für Bootshaken oder Angeln integriert, an Steuerbord findet man auch kleinere Fächer für Handy, Brieftasche usw. Darüber hinaus verfügt das Boot über ein Batteriestaufach, Platz für den Benzintank unter der Ruderbank sowie zwei Staufächer unter der Mittelbank. Das Boot hat sehr guten Auftrieb, einen hohen Boden für die Selbstlenzung und eignet sich hervorragend für 4-Takt-Motoren. Dank des hohen Freibords ist für eine trockene und angenehme Fahrt gesorgt – selbst bei ein wenig Wellengang. Das PIONER 14 Active ist ein geräumiges Boot, das Platz für 4 Personen und viel Fahrspaß für aktive Bootsnutzer bietet.

pioneer

by Matschke und Müller GmbH & Co. KG
Telefon: +49 (0) 49 28 - 915 - 007
E-Mail: info@pioneer.de

Kundengruppe:

- Familie, Angeln, Profi

Besonderheiten:

- Top Fahreigenschaften, Staufächer, Batteriestaufach, hohes Freibord

Farben:

- Standardfarben: anthrazit, weiß meliert
- Weitere Farben auf Anfrage (plus 7,5% auf VK-Preis)



Preise inkl. Montage.
Lieferung: Abholung oder per Spedition zzgl. Frachtkosten
Änderungen und Irrtümer vorbehalten. Stand: 01.01.2023

PIONER 14 Active

UVP: 5.990,- €

pioneer

by Matschke und Müller GmbH & Co. KG
Telefon: +49 (0) 49 28 - 915 - 007
E-Mail: info@pioneer.de

Technische Daten¹⁾:

Länge:	411 cm
Breite:	173 cm
Gewicht:	ca. 220 kg
Max. Personen:	3 - 4
Max. Motor:	25 PS / 18,5 kW
Motorschafthlänge:	lang
empf. Riemenlänge:	270 cm
CE-Norm:	C / D

Standardausstattung:

Rutschfester Boden,
2 Lenzöffnungen;
1 Sitzbank (Bug),
1 Sitz-/Staukasten (Mitte),
1 grosser Sitz-/Staukasten im Heck,
viele geräumige Staufächer,
Ruderdollenhalter,
verstärkter Motorspiegel,
Haltegriffe,
Bugauge,
Heckösen,
4 integrierte Kran-/Heissaugen,
Badeeinstiegsstufe am Heck

Zubehörartikel:

- Ruderriemen (Holz) inkl. Manschetten, 1 Paar
- Kranaugen, 4 Stck.
- Steuerkonsole klein mit Kabellenkung
- Schutzhülle Steuerkonsole klein
- Windschutzscheibe klein
- Rückenlehne (VA) mit Polster
- Schutz-/Haltebügel klein (VA) für Windschutzscheibe
- Reling / Handlauf Bug
- Reling / Handlauf Heck
- Geräteträger/Targabügel (VA) inkl. Laterne
- Sitzkissenset (Bug/Mitte/Heck)
- Bade-/Einstiegsleiter, 2-stufig, Heckmontage
- Kissen für Rücksitz
- Laternenmast inkl. Kabel/Schalter
- Sensorhalter für Echolot
- Fischerdeck plus E-Motor-Bugplatte



¹⁾ Masse und Gewichte können aufgrund der Produktionsmethode geringfügig variieren.

Sonderfarbe

Preise inkl. Montage.

per Spedition zzgl. Frachtkosten

Änderungen und Irrtümer vorbehalten. Stand: 01.01.2023

PIONER 14 Active / Special Edition

UVP: 8.790,- €

Ersparnis gegenüber Zubehöreinkauf
i.H.v. 864,00 € / 23,6 %

pioneer

by Matschke und Müller GmbH & Co. KG
Telefon: +49 (0) 49 28 - 915 - 007
E-Mail: info@pioneer.de

Technische Daten¹⁾:

Länge:	411 cm
Breite:	173 cm
Gewicht:	ca. 220 kg
Max. Personen:	3 - 4
Max. Motor:	25 PS / 18,5 kW
Motorschafthöhe:	lang
empf. Riemenlänge:	270 cm
CE-Norm:	C / D



(Abbildung entspricht Special Edition)

Inklusive:

- Steuerkonsole klein mit Kabellenkung
- Windschutzscheibe klein
- Rückenlehne (VA) mit Polster
- Schutz-/Haltebügel klein (VA) für Windschutzscheibe
- Reling / Handlauf Heck
- Bade-/Einstiegsleiter, 2-stufig, Heckmontage

Weiteres Zubehör:

- Ruderriemen (Holz) inkl. Manschetten, 1 Paar
- Kranaugen, 4 Stck.
- Schutzhülle Steuerkonsole klein
- Reling / Handlauf Bug
- Geräteträger/Targabügel (VA) inkl. Laterne
- Sitzkissenset (Bug/Mitte/Heck)
- Kissen für Rücksitz
- Laternenmast inkl. Kabel/Schalter
- Sensorhalter für Echolot
- Fischerdeck plus E-Motor-Bugplatte



¹⁾ Masse und Gewichte können aufgrund der Produktionsmethode geringfügig variieren.

Sonderfarbe

Preise inkl. Montage.

per Spedition zzgl. Frachtkosten

Änderungen und Irrtümer vorbehalten. Stand: 01.01.2023

PIONER 14 Active / **Advanced Edition**

UVP: 10.990,- €

Ersparnis gegenüber Zubehöreinkauf
i.H.v. 2.291,00 € / 31,5 %

pioneer

by Matschke und Müller GmbH & Co. KG
Telefon: +49 (0) 49 28 - 915 - 007
E-Mail: info@pioneer.de

Technische Daten¹⁾:

Länge:	411 cm
Breite:	173 cm
Gewicht:	ca. 220 kg
Max. Personen:	3 - 4
Max. Motor:	25 PS / 18,5 kW
Motorschafthöhe:	lang
empf. Riemenlänge:	270 cm
CE-Norm:	C / D



(Abbildung entspricht Advanced Edition)

Inklusive:

- Steuerkonsole klein mit Kabellenkung
- Windschutzscheibe klein
- Rückenlehne (VA) mit Polster
- Schutz-/Haltebügel klein (VA) für Windschutzscheibe
- Reling / Handlauf Bug
- Reling / Handlauf Heck
- Geräteträger/Targabügel (VA) inkl. Laterne
- Sitzkissen (Bug/Mitte/Heck)
- Bade-/Einstiegsleiter, 2-stufig, Heckmontage

Weiteres Zubehör:

- Ruderriemen (Holz) inkl. Manschetten, 1 Paar
- Kranaugen, 4 Stck.
- Schutzhülle Steuerkonsole klein
- Kissen für Rücksitz
- Laternenmast inkl. Kabel/Schalter
- Sensorhalter für Echolot
- Fischerdeck plus E-Motor-Bugplatte



¹⁾ Masse und Gewichte können aufgrund der Produktionsmethode geringfügig variieren.

Sonderfarbe

Preise inkl. Montage.

per Spedition zzgl. Frachtkosten
Änderungen und Irrtümer vorbehalten. Stand: 01.01.2023

PIONER 14 Active

pioner

by Matschke und Müller GmbH & Co. KG
Telefon: +49 (0) 49 28 - 915 - 007
Mail: info@pioner.de

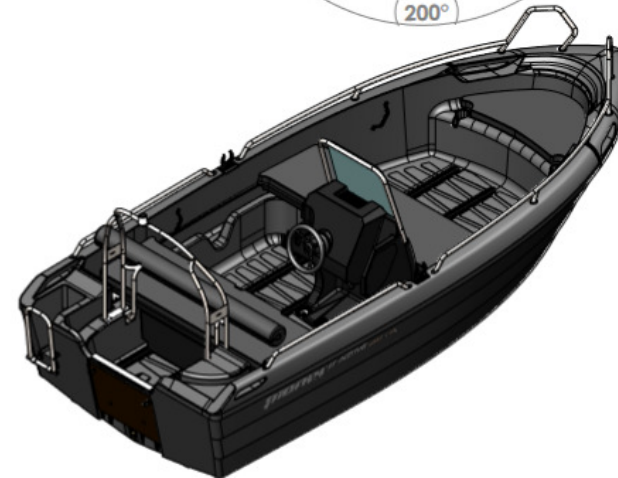
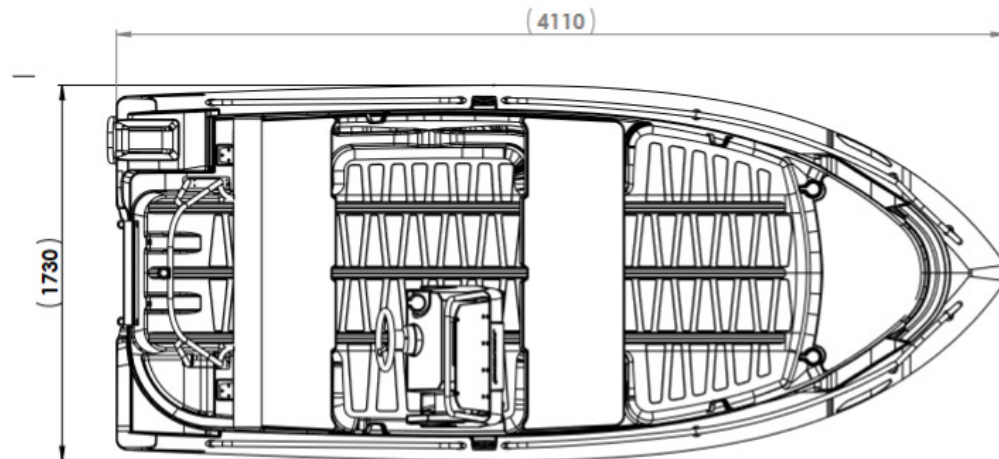
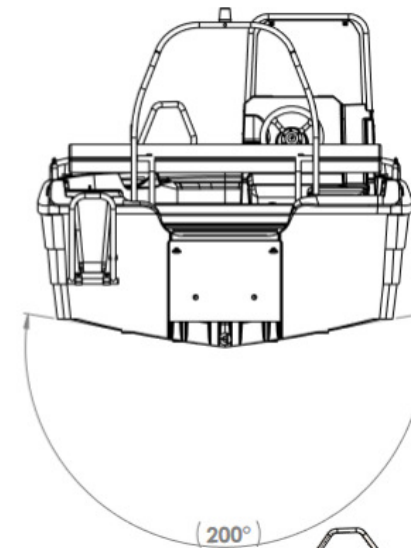
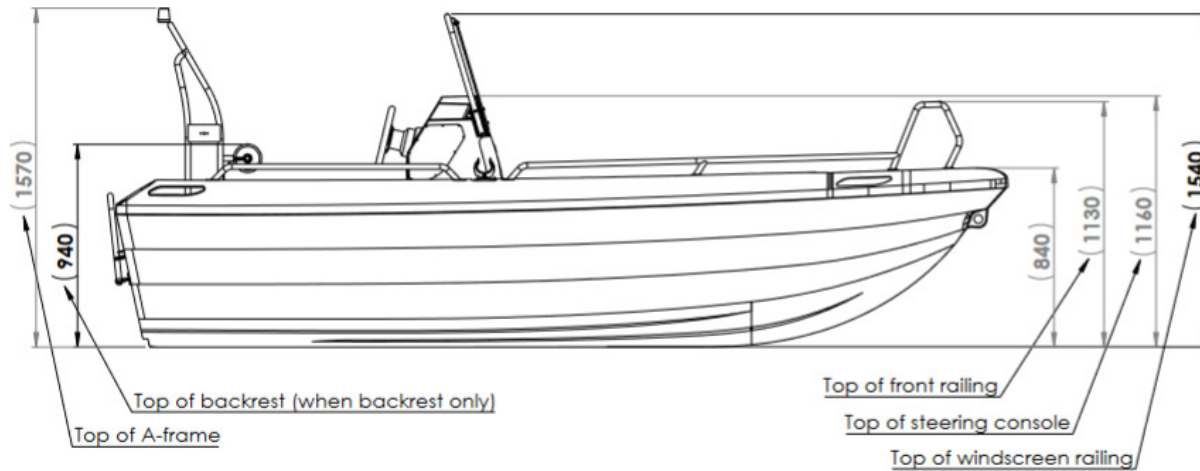

Preise inkl. Montage.
Lieferung: Abholung oder per Spedition zzgl. Frachtkosten
Änderungen und Irrtümer vorbehalten. Stand: 01.01.2023

PIONER 14 Fisher

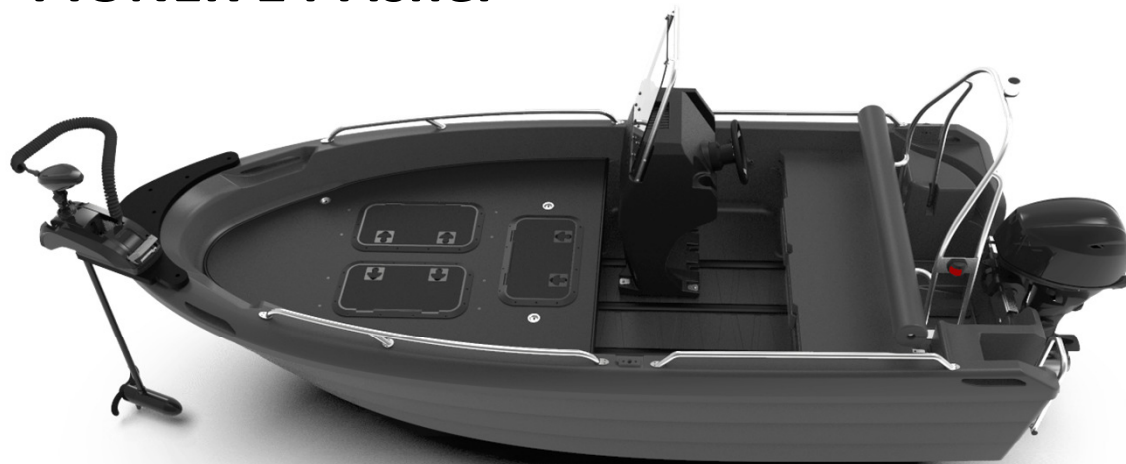

(Abbildung enthält Zubehörartikel)

pioneer

by Matschke und Müller GmbH & Co. KG
Telefon: +49 (0) 49 28 - 915 - 007
E-Mail: info@pioneer.de

Kundengruppe:

- Familie, Angeln, Profi

Besonderheiten:

- Inkl. Angeldeck mit Staufächern und Montageplatte für Elektromotor im Bug

Farben:

- Standardfarben: anthrazit, weiß meliert
- Weitere Farben auf Anfrage (plus 7,5% auf VK-Preis)



DER BESTE FREUND DES ANGLERS

Dieses Modell basiert auf unserem Bestseller, dem PIONER 14 Active. Das PIONER 14 Fisher wurde für alle entwickelt, die gern angeln gehen und einen spannenden Tag auf dem Wasser erleben möchten. Das Boot wurde in Zusammenarbeit mit dem Blog „Team Colibri“ entwickelt, der sich dieses Boot vorgenommen und optimale Lösungen für den aktiven Angler entwickelt hat. Besuchen Sie Team Colibri auf Facebook oder unter teamcolibri.blogspot.com. Das PIONER 14 Fisher ist ein äußerst stabiles und robustes Boot, einfach zu warten und sein Geld allemal wert. Es bietet genügend Platz für Ausrüstung und ein großes Angeldeck zum Wurfangeln. Ebenso kann es optional mit einem frontmontierten Elektromotor ausgestattet werden.

Preise inkl. Montage.
Lieferung: Abholung oder per Spedition zzgl. Frachtkosten
Änderungen und Irrtümer vorbehalten. Stand: 01.01.2023

PIONER 14 Fisher

UVP: 9.890,- €

pioneer

by Matschke und Müller GmbH & Co. KG
Telefon: +49 (0) 49 28 - 915 - 007
E-Mail: info@pioneer.de

Technische Daten¹⁾:

Länge:	411 cm
Breite:	173 cm
Gewicht:	ca. 220 kg
Max. Personen:	3 - 4
Max. Motor:	25 PS / 18,5 kW
Motorschafthlänge:	lang
empf. Riemenlänge:	270 cm
CE-Norm:	C / D

Standardausstattung:

Rutschfester Boden,
2 Lenzöffnungen;
1 Sitzbank (Bug),
1 Sitz-/Staukasten (Mitte),
1 grosser Sitz-/Staukasten im Heck,
viele geräumige Staufächer,
Ruderdollenhalter,
verstärkter Motorspiegel,
Haltegriffe,
Bugauge,
Heckösen,
4 integrierte Kran-/Heissaugen,
Badeeinstiegsstufe am Heck

Inklusive

- Fischerdeck plus E-Motor-Bugplatte

Weiteres Zubehör:

- Ruderriemen (Holz) inkl. Manschetten, 1 Paar
- Kranaugen, 4 Stck.
- Steuerkonsole klein mit Kabellenkung
- Schutzhülle Steuerkonsole klein
- Windschutzscheibe klein
- Rückenlehne (VA) mit Polster
- Schutz-/Haltebügel klein (VA) für Windschutzscheibe
- Reling / Handlauf Bug
- Reling / Handlauf Heck
- Geräteträger/Targabügel (VA) inkl. Laterne
- Sitzkissenset (Bug/Mitte/Heck)
- Bade-/Einstiegsleiter, 2-stufig, Heckmontage
- Kissen für Rücksitz
- Laternenmast inkl. Kabel/Schalter
- Sensorhalter für Echolot

¹⁾ Masse und Gewichte können aufgrund der Produktionsmethode geringfügig variieren.

PIONER 14 Fisher / **Catch Edition**

UVP: 11.690,- €

Ersparnis gegenüber Zubehöreinkauf
i.H.v. 2.023,00 € / 52,9 %

pioneer

by Matschke und Müller GmbH & Co. KG
Telefon: +49 (0) 49 28 - 915 - 007
E-Mail: info@pioneer.de

Technische Daten¹⁾:

Länge:	411 cm
Breite:	173 cm
Gewicht:	ca. 220 kg
Max. Personen:	3 - 4
Max. Motor:	25 PS / 18,5 kW
Motorschafthöhe:	lang
empf. Riemenlänge:	270 cm
CE-Norm:	C / D

Inklusive:

- Fischerdeck plus E-Motor-Bugplatte
- Steuerkonsole klein mit Kabellenkung
- Windschutzscheibe klein
- Schutz-/Haltebügel klein (VA) für Windschutzscheibe
- Reling / Handlauf Bug
- Reling / Handlauf Heck
- Bade-/Einstiegsleiter, 2-stufig, Heckmontage

Weiteres Zubehör:

- Ruderriemen (Holz) inkl. Manschetten, 1 Paar
- Kranaugen, 4 Stck.
- Schutzhülle Steuerkonsole klein
- Rückenlehne (VA) mit Polster
- Geräteträger/Targabügel (VA) inkl. Laterne
- Sitzkissen (Bug/Mitte/Heck)
- Kissen für Rücksitz
- Laternenmast inkl. Kabel/Schalter
- Sensorhalter für Echolot



(Abbildung entspricht Catch Edition)

¹⁾ Masse und Gewichte können aufgrund der Produktionsmethode geringfügig variieren.

PIONER 14 Active

pioneer

by Matschke und Müller GmbH & Co. KG
Telefon: +49 (0) 49 28 - 915 - 007
E-Mail: info@pioneer.de

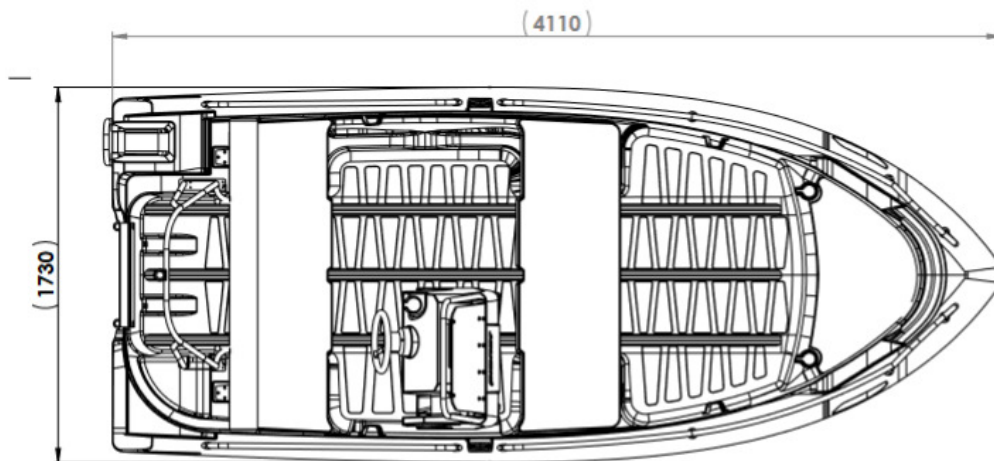
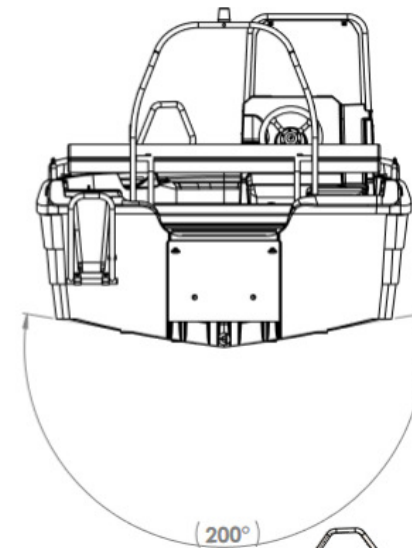
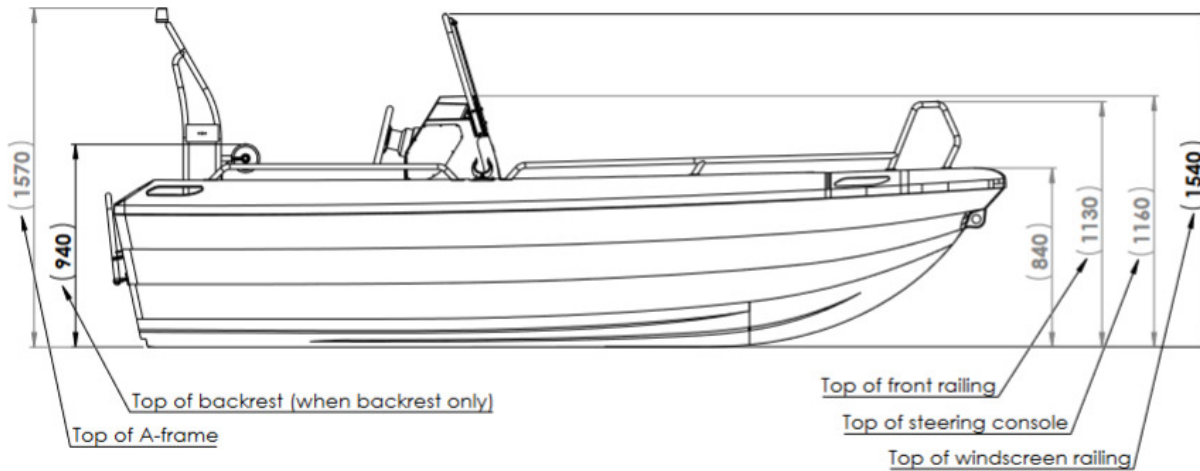

Preise inkl. Montage.
Lieferung: Abholung oder per Spedition zzgl. Frachtkosten
Änderungen und Irrtümer vorbehalten. Stand: 01.01.2023

Über Pioner / Steady (Norwegen)

pioner

by Matschke und Müller GmbH & Co. KG
Telefon: +49 (0) 49 28 - 915 - 007
E-Mail: info@pioner.de

Pioner wurde 1959 gegründet und ist mittlerweile zur meistverkauften Bootsmarke Norwegens avanciert.

Dank stabilen Konstruktionen und hoher Qualität sind Pionerboote zur natürlichen Wahl bei Privatpersonen und beruflichen Nutzern auf See geworden.

Das Sortiment umfasst Motorboote, die für alle möglichen Formen des Bootslebens ausgelegt sind. Von ruhigen Angeltrips über rasante Wassersportabenteuer bis hin zu präzisen Militärübungen.

Die Boote werden per **einzigartigem Rotationsgußverfahren** aus **Polyethylen (LLDPE)** hergestellt – ein äußerst robustes Material, dem ein **UV-Stabilisator** hinzugefügt wird. Die Boote werden **in einem Stück gegossen** und sind **gegen Stöße und Schläge, extreme Temperaturen sowie starke Sonneneinstrahlung ausgelegt** (-30 Grad bis 70 Grad).

Die Boote sind **wartungsarm** und **lange haltbar**.

Bei Pioner steht unsere Umwelt hoch im Kurs – daher werden die Boote **recyclbar** und mit **100% regenerativen Energieträgern** hergestellt.

Im Zuge der Produktion halten wir uns an strenge Verfahren und an ein **ISO-zertifiziertes Qualitäts- und Umweltmanagementsystem**. In Kombination mit der umfangreichen fachlichen Kompetenz unserer Angestellten können wir somit die hohe Qualität der Pioner Boote gewährleisten.



Fertigungsstätte, Björkelangen/Norwegen

✓ Wartungsarm

✓ Stabilität

✓ Sicherheit

✓ Lange Lebensdauer

Über Cipax AS, Norwegen (PIONER)

pioneer

by Matschke und Müller GmbH & Co. KG
Telefon: +49 (0) 49 28 - 915 - 007
E-Mail: info@pioneer.de

Norwegische Qualität für sorgenfreies Bootfahren

- ✓ PIONER-Boote werden seit 1959 entworfen und gebaut.
- ✓ Im Laufe der Jahre wurden bis heute über 350.000 Boote weltweit verkauft.
- ✓ Unsere einzigartigen rotationsgeformten Boote sind Bestseller auf dem norwegischen Markt und werden in viele Länder exportiert, darunter Deutschland, Schweden, Dänemark, Finnland, Großbritannien, Island, Niederlande, Frankreich, Spanien und die Schweiz.
- ✓ Die PIONER-Reihe besteht derzeit aus 19 Modellen, die alle gleichermaßen für Süßwasser- und Salzwasser geeignet sind.
- ✓ Die Marke PIONER gehört der Cipax AS, Norwegen. In Norwegen werden die Boote über ein landesweites Netzwerk von 80 Händlern und mit weiteren 50 Händlern und Importeuren in ganz Europa verkauft.



MINIMALER WARTUNGSaufwand

Die Boote sind äußerst wartungsarm – wodurch dem Endnutzer mehr Zeit für das „Unbeschwerte Bootsleben“ bleibt. Eventuelle Schäden lassen sich leicht beheben.



LANGE LEBENSdAUER

Pioner Boote werden aus Kunststoff hergestellt, das einen UV-Stabilisator enthält, wodurch Farbe und Material des Boots länger haltbar bleiben.



STABILITÄT

Die Konstruktion und Form der Pioner Boote sorgt für Stabilität und Sicherheit. Die Boote weisen eine doppelwandige Rumpfkonstruktion auf, die für weichen Wassergang, guten Auftrieb und Sicherheit sorgt.



SICHERHEIT

Die Pioner Modelle werden von Norske Veritas Germanischer Lloyd (DNV-GL) – einer unabhängigen Prüfstelle – geprüft und genehmigt. Das bietet dem Pioner Nutzer viel Sicherheit.

Über Matschke u. Müller

Über 50 Jahre Boots-Full-Service

- Import/Export, Neu/Gebraucht, An- u. Verkauf, Außenbordmotoren, Trailer und Fachwerkstatt -

Seit über 30 Jahren sind wir u.a. Generalimporteur Deutschlands der sehr erfolgreichen norwegischen Pioner und Steady Boote, bestehend aus dem extrem robusten Material Polyethylen, die im einzigartigen Rotationsverfahren und aus 100% regenerativen Energiequellen hergestellt werden und zu 100% recycelbar sind.

Des Weiteren sind wir Spezialist und Fachbetrieb im Bereich Rettungs-, Bei-, Arbeits- und Feuerwehrboote nach DIN EN 1914:2016 sowie in Konformität zur DIN 14961.

Im Jahr 2020 haben wir in diesem Segment unser 1.000 Boot ausgeliefert.

In Ihlow-Riepe (im Herzen von Ostfriesland) verfügen wir über ein ca. 5.000 qm großes Grundstück mit Lager- und Ausstellungshallen, einer angeschlossenen Fachwerkstatt sowie einem Ladengeschäft, indem mit kompetenter und fachkundiger Beratung u.a. Wassersport-Zubehör von A-Z angeboten wird.





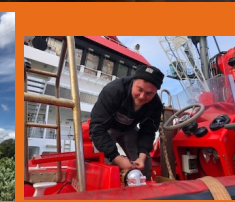

Matschke u. Müller
... mehr für's Meer







Unser Leitbild:

Kundenservice und erstklassige Qualität stehen bei uns im Mittelpunkt.

Preisliste Pioner 2023	Pioner 8 Mini	10	Pioner 11 Easy	Pioner 12 Maxi	Pioner 13 (GS)
Matschke u. Müller ... mehr für's Meer					
Preisstellung: "Frachtkosten ab Werk"	213 €	213 €	213 €	213 €	332 €
VK-Preis inkl. 19 % MwSt.	2.190 €	3.390 €	3.690 €	4.290 €	4.290 €
Sonderausführungen					
Bei-, Arbeits-/Rettungsboot DIN EN 1914 (GS)	-	-	-	-	5.830 €
Sonderfarbe	+ 165,25 €	+ 254,25 €	+ 276,75 €	+ 321,75 €	+ 321,75 €
Special Edition inkl. Zubehör (siehe SE)	-	+ 1.300 €	-	+ 1.200 €	-
Ersparnis gegenüber Einzelkauf in %	-	21,54%	-	24,39%	-
Advanced Edition inkl. Zubehör (siehe AE)	-	+ 3.100 €	-	+ 3.160 €	-
Ersparnis gegenüber Einzelkauf in %	-	25,95%	-	26,92%	-
Technische Daten					
Länge in m	2,42	3,23	3,50	3,81	3,93
Breite in m	1,34	1,47	1,50	1,65	1,55
Gewicht* in kg / netto	54	120	?	160	155
max. Personen** (Standard)	2	3	3	4	4
max. Motor** (PS / kW)	3,5 / 2,6	9,9 / 7,3	?	15 / 11	8 / 5,9
Motorschafthänge	kurz	kurz	kurz	lang	kurz
empf. Riemenlänge in cm	210	240	240	270	240
CE-Zertifizierungsklasse	D	D	D	D	D
Zubehör					
Ruderriemen (Holz) inkl. Manschetten, 1 Paar	✓ inkl.	125 €	✓ inkl.	135 €	✓ inkl.
Steuerkonsole groß m. Hydrauliklenkung	-	-	-	-	-
Steuerkonsole groß m. Kabellenkung	-	1.129 €	-	1.129 € SE/AE	-
Steuerkonsole klein m. Kabellenkung	-	1.199 € SE/AE	-	1.199 €	-
Laternenmast inkl. Kabel	-	219 €	-	219 €	-
Befestigungsplatte Sonar	-	269 €	-	269 €	-
Windschutzscheibe klein	-	-	-	-	-
Schutz-/Haltebügel (VA) f. WS-Scheibe klein	-	-	-	-	-
Reling / Handlauf (VA), Bug	-	679 € AE	-	679 € AE	559 €
Reling / Handlauf (VA), Heck	-	259 € SE/AE	-	259 € SE/AE	419 €
Geräteträger/Targabügel (VA) mit Laterne(n)	-	999 € AE	-	1.199 € AE	-
Bade-/Einstiegsleiter, Heckmontage	-	199 € SE/AE	199 €	199 € SE/AE	-
Sitzkasten nur in Verbindung mit Steuerkonsole	-	569 €	-	-	-
Kran-/Heissäge, 1 Stck. (4 Stck./Boot erf.)	82 €	✓ inkl.	82 €	✓ inkl.	82 €
Abdeckleisten für das Deck	-	-	289 €	-	-
Sitzkissen Set (in schwarz)	-	649 € AE	-	859 € AE	679 €
Inkl. Standardfarbe*** (A=Anthrazit)	A/Weiß/Rot	A/Rot	A/Weiß/darkgreen	A/Weiß	A/Weiß/darkgreen
Motoren / Yamaha					
F2.5 BMH S/L	1.115 €	1.115 €	1.115 €	1.115 €	1.115 €
F4 BMH S/L	-	1.450 €	-	1.450 €	1.450 €
F5 AMH S/L	-	1.735 €	-	1.735 €	1.735 €
F6 CMH S/L	-	1.985 €	-	1.985 €	1.985 €
F8 FMH S/L	-	3.105 €	-	3.105 €	3.105 €
FT8 GMHL	-	-	-	3.715 €	-
FT8 GEL	-	-	-	4.265 €	-
F9.9 JMH S/L	-	3.425 €	-	3.425 €	3.425 €
F9.9 JE S/L	-	-	-	4.365 €	4.365 €
FT9.9 LEL	-	-	-	5.030 €	-
FT9.9 LEPL	-	-	-	5.480 €	-
FT9.9 LMHL	-	-	-	4.135 €	-
F15 CMH S/L	-	-	-	3.840 €	-
F15 CEP S/L	-	-	-	4.855 €	-
F15 CEHP S/L	-	-	-	4.855 €	-
F15 CEP S/L	-	-	-	4.855 €	-
Motormontage 1)	589 €	589 €	589 €	589 €	589 €
Elektro-Motoren zzgl. Motormontage					
Torqeedo Travel 603 (Pinne) S / 2 PS	1.799 €	1.799 €	1.799 €	1.799 €	1.799 €
ePropulsion Spirit 1.0 Plus (Pinne) L/S / 3 PS	2.199 €	2.199 €	2.199 €	2.199 €	2.199 €
ePropulsion Spirit 1.0 Evo (Pinne oder Fern) / 3 PS	2.549 €	2.549 €	2.549 €	2.549 €	2.549 €
Torqeedo Travel 1103 CL/S (Pinne) / 3 PS	2.349 €	2.349 €	2.349 €	2.349 €	2.349 €
Torqeedo Cruise 3.0 RL/S (Pinne) / 6 PS	-	3.699 €	3.699 €	3.699 €	3.699 €
Torqeedo Cruise 3.0 Fernschaltung	-	209 €	209 €	209 €	209 €
Motormontage	175 €	175 €	175 €	175 €	175 €
Bootstrailer / Marlin					
Vorfrachtkosten ab Werk inkl. Einstellung/Anpassung	249 €	249 €	249 €	249 €	249 €
500 Kipp / 503	1.749 €	1.749 €	1.749 €	1.749 €	1.749 €
750 Kipp / 702	1.899 €	1.899 €	1.899 €	1.899 €	1.899 €
750 Kipp Lang / 703	-	1.949 €	1.949 €	1.949 €	1.949 €
1) Bedienung (Gas u. Schaltung) mit dem Bordnetz verkabeln und Einhebelschaltung anschließen, separater Power/Trimm-Schalter u. 24 Ltr. Tank, fahrfertige Montage					

* Masse und Gewichte können aufgrund der Produktionsmethode geringfügig variieren
 ** Evt. Reduzierung bei gewerbl. Einsatz (GS)
 *** Sonderfarben auf Anfrage, plus 7,5 % VK-Preis inkl. MwSt

Preisliste Pioner 2023	Pioner 14 Active	Pioner 14 Fisher	Pioner 15 Allround
			
			
Preisstellung: "Frachtkosten ab Werk"	332 €	332 €	332 €
VK-Preis inkl. 19 % MwSt.	5.990 €	9.890 €	7.590 €
Sonderausführungen			
Bei-, Arbeits-/Rettungsboot DIN EN 1914 (GS)	-	-	-
Sonderfarbe	+ 449,25 €	-	+ 569,25 €
Special Edition inkl. Zubehör (siehe SE)	+ 2.800 €	-	+ 3.100 €
Ersparnis gegenüber Einzelkauf in %	23,60%	-	23,01%
Advanced Edition inkl. Zubehör (siehe AE)	+ 4.990 €	-	+ 5.800 €
Ersparnis gegenüber Einzelkauf in %	31,50%	-	33,90%
Catch Edition inkl. Zubehör (siehe CE)	-	+ 1.800 €	-
Ersparnis gegenüber Einzelkauf in %	-	52,90%	-
Technische Daten			
Länge in m	4,11	4,11	4,70
Breite in m	1,73	1,73	1,80
Gewicht* in kg / netto	220	220	310
max. Personen** (Standard)	3 / 4	3 / 4	5
max. Motor** (PS / kW)	25 / 18,5	25 / 18,5	40
Motorschafllänge	lang	lang	lang
empf. Riemenlänge in cm	270	270	270
CE-Zertifizierungs-kategorie	C / D	C / D	C
Zubehör			
Ruderringe (Holz) inkl. Manschetten, 1 Paar	135 €	-	135 €
Schutzhülle Steuerkonsole klein	419 €	419 €	459 €
Steuerkonsole "low" m. Lenkung	1.249 €	1.249 €	-
Steuerkonsole klein m. Lenkung	1.249 € SE/AE	1.249 € CE	1299 € SE/AE
Laternenmast inkl. Kabel	489 €	489 €	489 €
Befestigungsplatte Sonar	269 €	269 € CE	269 €
Windschutzscheibe klein	249 € SE/AE	249 € CE	419 € SE/AE
Schutz-/Haltebügel (VA) f. WS-Scheibe klein	679 € SE/AE	679 € CE	679 € SE/AE
Rückenlehne (VA) mit Polster	869 € SE/AE	869 €	759 € SE/AE
Reling / Handlauf (VA), Bug	799 € AE	759 € CE	829 € AE
Reling / Handlauf (VA), Heck	419 € SE/AE	419 € CE	319 € SE/AE
Geräteträger/Targabügel (VA) mit Laterne(n)	1.849 € AE	1.749 €	1.459 € AE
Bade-/Einstiegsleiter, Heckmontage	199 € SE/AE	179 € CE	599 € SE/AE
Kissen Rücksitz	449 €	449 €	-
Kran-/Heissäge, 1 Stck. (4 Stck./Boot erf.)	✓ inkl.	✓ inkl.	✓ inkl.
Sitzkissen Set (in schwarz)	969 € AE	-	1.099 € AE
Fisherdeck plus E-Motor-Bugplatte	3.750 €	✓ inkl.	-
Inkl. Standardfarbe*** (A=Anthrazit)	A/Weiß	A/Weiß	A/Weiß
Motoren / Yamaha			
F15 CMH S/L	3.840 €	3.840 €	3.840 €
F15 CE S/L	4.510 €	4.510 €	4.510 €
F15 CEP S/L	4.855 €	4.855 €	4.855 €
F15 CEHP S/L	4.855 €	4.855 €	4.855 €
F20 GMH S/L	4.465 €	4.465 €	4.465 €
F20 GWH S/L	4.765 €	4.765 €	4.765 €
F20 GE S/L	4.775 €	4.775 €	4.775 €
F20 GEP S/L	5.145 €	5.145 €	5.145 €
F25 GMH S/L	5.425 €	5.425 €	5.425 €
F25 GWH S/L	5.865 €	5.865 €	5.865 €
F25 GE S/L	5.930 €	5.930 €	5.930 €
F25 GET S/L	6.560 €	6.560 €	6.560 €
F30 BEHDL	-	-	6.650 €
F30 BET S/L	-	-	6.820 €
F40 FEHD S/L	-	-	7.720 €
F40 FET S/L	-	-	8.055 €
Motormontage			
ab F8 bis F15	589 €	589 €	589 €
ab F20 bis F70	696 €	696 €	696 €
Elektro-Motoren zzgl. Motormontage			
ePropulsion Spirit 1.0 Plus (Pinne) L / 3 PS	2.099 €	2.099 €	2.099 €
ePropulsion Spirit 1.0 Evo (Pinne oder Fern) / 3 PS	2.499 €	2.499 €	2.499 €
Torqueedo Travel 1103 CL (Pinne) / 3 PS	2.389 €	2.389 €	2.389 €
Torqueedo Cruise 3.0 RL/S (Pinne) / 6 PS	3.699 €	3.699 €	3.699 €
Torqueedo Cruise 3.0 Fernschaltung	209 €	209 €	209 €
Motormontage	175 €	175 €	175 €
Bootstrailer / Marlin			
Vorfrachtkosten ab Werk inkl. Einstellung/Anpassung	249 €	249 €	249 €
750 Kipp / 702	1.899 €	1.899 €	-
750 Kipp Lang / 703	1.949 €	1.949 €	1.949 €
750 Kipp / 712	2.149 €	2.149 €	2.149 €
750 Kipp Lang / 711	2.299 €	2.299 €	2.299 €
1000 / 1001	-	-	3.249 €
1300 / 1301	-	-	3.290 €





* Masse und Gewichte können aufgrund der Produktionsmethode geringfügig variieren

** Evt. Reduzierung bei gewerbl. Einsatz (GS)

*** Sonderfarben auf Anfrage, plus 7,5 % VK-Preis inkl. MwSt

Änderungen und Irrtümer vorbehalten.

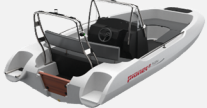
Stand: 01.01.2023

Preisliste Pioner 2023	Pioner 16 Explorer	Pioner 17 Flexi	Pioner Multi III (GS)	Pioner Trio
				
Preisstellung: "Frachtkosten ab Werk"	454 €	454 €	454 €	332 €
VK-Preis inkl. 19 % MwSt.	10.990 €	16.490 €	16.990 €	6.890 €
Sonderausführungen				
Bei-, Arbeits-/Rettungsboot DIN EN 1914 (GS)	-	-	18.990 €	-
Sonderfarbe	+ 824,25 €	+ 1.236,75	+ 1.274,25	-
Special Edition inkl. Zubehör (siehe SE)	-	+ 2.410 €	-	-
Ersparnis gegenüber Einzelkauf in %	-	20,88%	-	-
Advanced Edition inkl. Zubehör (siehe AE)	-	+5.100 €	-	-
Ersparnis gegenüber Einzelkauf in %	-	23,97%	-	-
Special Edition Narrow (SEN)	+ 5.000 €	-	-	-
Ersparnis gegenüber Einzelkauf in %	27,13%	-	-	-
Special Edition Wide (SEW)	+ 5.600 €	-	-	-
Ersparnis gegenüber Einzelkauf in %	21,60%	-	-	-
Advanced Edition Wide (AEW)	+ 8.000 €	-	-	-
Ersparnis gegenüber Einzelkauf in %	21,03%	-	-	-
Advanced Edition Double (AED)	+ 9.600	-	-	-
Ersparnis gegenüber Einzelkauf in %	15,10%	-	-	-
Technische Daten				
Länge in m	5,07	5,20	5,30	3,75
Breite in m	2,10	2,15	2,15	1,90
Gewicht* in kg / netto	393	390	466	175
max. Personen** (Standard)	5	6	8 / 10 (**)	5
max. Motor** (PS / kW)	60/ 44,1	75 / 55,2	80 / 59 (**)	-
Motorschafthöhe	lang	lang	lang	-
empf. Riemenlänge in cm	-	-	-	-
CE-Zertifizierungs-kategorie	C	C	C	-
Zubehör				
Steuerkonsole groß m. Hydrauliklenkung	2.999 € S/AEW	✓ inkl.	3.099,00 €	-
Schutzhülle Steuerkonsole groß	469 €	449 €	449 €	-
Schutzhülle Steuerkonsole klein	459 €	-	419 €	-
Steuerkonsole klein m. Hydrauliklenkung	2.599 €	-	2.599 €	-
Laternenmast inkl. Kabel	489 €	-	489 €	-
Befestigungsplatte Sonar	269 €	-	269 €	-
Beifahrerkonsole	1.249 € AED	-	1.149 €	-
Windschutzscheibe klein	399 € SEN	-	249 €	-
Windschutzscheibe groß	449 € S/AEW	✓ inkl.	379 €	-
Schutz-/Haltebügel (VA) f. WS-Scheibe klein	649 € SEN	-	679 €	-
Schutz-/Haltebügel (VA) f. WS-Scheibe groß	699 € S/AEW	1.059 € SE/AE	1.059 €	-
Rückenlehne (VA) mit Polster	1.149 € SEN/W	1.049 € SE/AE	869 €	-
Relling / Handlauf (VA), Bug	899 € S/A	✓ inkl.	419 €	-
Relling / Handlauf (VA), Heck	-	-	419 €	-
Relling / Handlauf (VA), Einstieg	-	-	559 €	-
Geräteträger/Targabügel (VA) mit Laterne(n)	1.999 €	1.849 € AE	1.949 €/ Rückenlehne 759€	-
Wetterschutz mit Rahmen für 2 Konsolen	-	-	2.399 €	-
Bade-/Einstiegsleiter, Heckmontage	369 € SE/AE	369 € SE/AE	199 €	699 €
Extra Sitz-/Staukasten f. 2 Personen	579 € S/AEW	589 €	589 €	-
Extra Sitz-/Staukasten f. 1 Person	499 € SEN	-	495 €	-
Sitzkissen f. Extra Sitz-/Staukasten 2 Person	359 € SEN	509 €	509 €	-
Sitzkissen f. Extra Sitz-/Staukasten 1 Person	299 € AEW	-	-	-
Kissen vorne und hinten, 2er Set	629 € AEW	-	-	-
Klappsitz Seite	-	999 € AE	-	-
Kissen für Klappsitz	-	499 € AE	-	-
Kissen für Bogen vorne	-	315 € AE	-	-
Kran-/Heissauge, 1 Stck. (4 Stck./Boot erf.)	✓ inkl.	-	✓ inkl.	-
Sitzkissen Set (in schwarz)	-	569 € Rück. AE	449 € Rücksitz	-
Fisherdeck plus E-Motor-Bugplatte	-	-	-	-
Inkl. Standardfarbe*** (A=Anthrazit)	A/Weiß	A/Weiß	A/Rot	-
Motoren / Yamaha				
F20 GE S/L	4.755 €	4.755 €	4.755 €	-
F20 GEP S/L	5.145 €	5.145 €	5.145 €	-
F25 GE S/L	5.930 €	5.930 €	5.930 €	-
F25 GETL	6.560 €	6.560 €	6.560 €	-
F30 BEHDL	-	-	6.650 €	-
F30 BET S/L	6.820 €	6.820 €	6.495 €	-
F40 FEHD S/L	-	-	7.720 €	-
F40 FET S/L	8.055 €	8.055 €	7.670 €	-
F50 HETL	9.030 €	9.030 €	8.600 €	-
F60 FETL	10.300 €	10.300 €	9.805 €	-
F70 AET L/X	-	12.375 €	11.705 €	-
F80 LB/XB	-	-	13.250 €	-
Motormontage				
ab F8 bis F15	589 €	589 €	589 €	-
ab F20 bis F70	696 €	696 €	696 €	-
Bootstrailer / Marlin				
Vorfrachtkosten ab Werk inkl. Einstellung/Anpass	249 €	249 €	249 €	-
1000 / 1001	3.199 €	3.199 €	-	-
1300 kg / 1301	3.290 €	3.290 €	-	-
1500 kg Multi III Spezial	-	-	5.542 €	-



* Masse und Gewichte können aufgrund der Produktionsmethode geringfügig variieren

** Evt. Reduzierung bei gewerb. Einsatz (GS)

*** Sonderfarben auf Anfrage, plus 7,5 % VK-Preis inkl. MwSt

Änderungen und Irrtümer vorbehalten.

Stand: 01.01.2023

Preisliste Steady by Pioner 2023	Steady 260	Steady 320	Steady 400
Matschke u. Müller ... mehr für's Meer			
Preisstellung: "Frachtkosten ab Werk Norwegen"	213 €	213 €	332 €
VK-Preis inkl. 19 % MwSt.	1.990 €	3.590 €	5.990 €
Sonderausführungen			
Sonderfarbe**)	+ 149,25	+ 269,25	+ 449,25
Special Edition inkl. Zubehör (siehe unter SE)	-	+ 700 €	+ 1.400,00 €
Ersparniss gegenüber Einzelkauf in %		36,31%	31,27%
Technische Daten*)			
Standardfarben	anthrazit/rot	anthrazit/rot	anthrazit/rot
Länge in m	2,54	3,10	4,00
Breite in m	1,35	1,45	1,80
Gewicht in kg	60	115	200
Zuladung in kg	285	395	1.000
Max. Personenanzahl	3	4	5
Max. Motor (PS/kW)	8 / 6	15 / 11,2	40 / 30
Motorschaftlänge	kurz	kurz	lang
CE-Zertifizierung	D	D	C
Riemenlänge in cm	210	240	-
Standardausstattung			
	Heissaugen, Bug- und Heckaugen, Dollenhalter, 2 Sitzbänke, Sicherheitsleine, Lenzöffnung, verstärkter Motorspiegel, Riemnhalterung	Heissaugen, Bug- und Heckaugen, Dollenhalter, 2 Sitz-/Staukästen, 1 Sitzbank, Handreling (Alu), Lenzöffnung, verstärkter Motorspiegel, Riemenhalterung, bei Special Edition inkl. Steuerkonsole mit Kabel u. Steuersystem	Heissaugen, Bug- und Heckaugen, Dollenhalter, 1 Sitz-/Staukasten, 2 Sitzbänke, rutschfeste Bodenplatte (Alu), Lenzöffnung, Sicherheitsleine, verstärkter Motorspiegel, bei Special Edition inkl. Steuerkonsole mit Kabel u. Steuersystem, Windschutzscheibe, Schutz-/Haltebügel (VA)
Zubehör			
Ruderriemen (210 cm) 1 Paar	125,00 €	-	-
Ruderriemen (240 cm) 1 Paar	-	125,00 €	-
Rudermanschetten (PVC) 2 Stück	29,99 €	29,99 €	-
Ruderrolle Kunst. 2 Stück	26,01 €	26,01 €	-
Ruderrolle Alu 2 Stück	26,01 €	26,01 €	-
Klemmdollen (Alu) 2 Stück	50,00 €	50,00 €	-
Targabügel inkl. Toplicht mit Rückenlehne	-	-	1.699,00 €
Rückenlehne mit Kissen	-	399,00 €	-
Handreling	-	-	999,00 €
Steuerkonsole inkl. Steuerung	949,00 €	1.099,00 € SE	1.249 € SE
Windschutzscheibe	-	-	299 € SE
Windschutzscheibenrahmen	-	-	489 € SE
Persenning	auf Anfrage	auf Anfrage	auf Anfrage
Kissenset	auf Anfrage	619,00 €	auf Anfrage
Motoren / Yamaha zzgl. Motormontage			
F2.5 BMH S/L	1.115 €	1.115 €	-
F4 BMH S/L	1.450 €	1.450 €	-
F5 AMH S/L	1.735 €	1.735 €	-
F6 CMH S/L	1.985 €	1.985 €	-
F8 FMH S/L	3.105 €	3.105 €	3.105 €
FT8 GMHL	-	-	3.715 €
FT8 GEL	-	-	4.265 €
F9.9 JMH S/L	-	3.425 €	3.425 €
F9.9 JE S/L	-	4.365 €	4.365 €
FT9.9 LEL	-	-	5.030 €
FT9.9 LEP L/X	-	-	5.480 €
FT9.9 LMH L/X	-	-	4.235 €
F15 CMH S/L	-	-	3.840 €
F15 CE S/L	-	-	4.510 €
F15 CEHP S/L	-	-	4.855 €
F15 CEP S/L	-	-	4.855 €
F20 GMH S/L	-	-	4.465 €
F20 GWH S/L	-	-	4.765 €
F20 GE S/L	-	-	4.775 €
F20 GEP S/L	-	-	5.145 €
F25 GMH S/L	-	-	5.425 €
F25 GWH S/L	-	-	5.865 €
F25 GE S/L	-	-	5.930 €
F25 GET S/L	-	-	6.560 €
F30 BEHDL	-	-	6.650 €
F30 BET S/L	-	-	6.820 €
F40 FEHD S/L	-	-	7.720 €
F40 FET S/L	-	-	8.055 €
E-Motoren zzgl. Motormontage			
Torqeedo Travel 603 (Pinne) S / 2 PS	1.799 €	1.799 €	1.799 €
ePropulsion Spirit 1.0 Plus (Pinne) L/S / 3 PS	2.199 €	2.199 €	2.199 €
ePropulsion Spirit 1.0 Evo (Pinne oder Fern) / 3 PS	2.549 €	2.549 €	2.549 €
Torqeedo Travel 1103 CL/S (Pinne) / 3 PS	2.349 €	2.349 €	2.349 €
Torqeedo Cruise 3.0 RL/S (Pinne oder Fern) / 6 PS	3.619 €	3.619 €	3.619 €
Bootstrailer / Marlin			
Vorrachtkosten ab Werk	249 €	249 €	249 €
500 Kipp / 503	1.749 €	1.749 €	-
750 Steady Spezial Trailer	-	-	2.899 €
1000 Steady Spezial Trailer	-	-	3.199 €

*) Masse und Gewichte können aufgrund der Produktionsmethode geringfügig variieren

**) Sonderfarben auf Anfrage, plus 7,5 % VK-Preis inkl. MwSt